

# CELVIANO AP-470

## ИНСТРУКЦИЯ ПО ЭКСПЛУАТАЦИИ

Храните всю информацию, чтобы обращаться к ней в будущем.

### О данной инструкции

Настоящая инструкция состоит из четырех страниц на двух листах. Каждая страница обозначена номером в верхнем правом углу.

**Перед выполнением какого-либо действия сначала обязательно обратитесь к стр. 3/4 и прочитайте информацию в разделах «Кнопки пианино», «Работа с кнопкой „Функция“ (FUNCTION)» и «Клавиши клавиатуры, используемые для программирования функций».**

● Для получения информации о сборке стойки и установке пюпитра обратитесь к разделу «Сборка стойки» на стр. 4/4 настоящей инструкции.



В настоящей инструкции приведена общая информация о действиях с цифровым пианино. Для получения более подробной информации обратитесь к «Подробной инструкции по эксплуатации», загрузка которой возможна на нижеприведенном сайте и с помощью приведенного здесь QR-кода.  
<http://world.casio.com/manual/em/>

«**Подробная инструкция по эксплуатации**» содержит информацию по нижеперечисленным вопросам.

- Автовозобновление и блокировка органов управления
- Подключение к музыкальному центру и усилителю
- Подключение к компьютеру
- Подробности о программировании с помощью кнопки «FUNCTION»
- Действия с помощью флэш-накопителя USB
- Карта реализации MIDI и др.

● Обязательно прочитайте «Правила безопасности» в настоящей инструкции и эксплуатируйте цифровое пианино правильно.

### Предупреждение!

Во время игры крышка клавиатуры должна быть открыта до конца. Если крышка открыта не до конца, она может внезапно захлопнуться и прищемит пальцы.

### Электропитание

Данное цифровое пианино работает от обычной бытовой электросети. На время неиспользования цифрового пианино обязательно его выключать.

#### ■ Электропитание через адаптер переменного тока

Подключать цифровое пианино к сети только через адаптер переменного тока (стандарт JEITA, с унифицированной полноразмерной вилкой) из комплекта инструмента. Подключение через адаптер переменного тока другого типа способно вызвать повреждение.

Предисанный адаптер переменного тока:  
AD-E24250LV;

- Адаптер переменного тока подключается через сетевой шнур из комплекта изделия.

#### Нижняя сторона

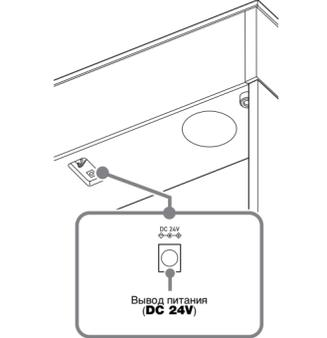

### ВНИМАНИЕ!

- Не подсоединять адаптер переменного тока из комплекта данного цифрового пианино ни к какому иному устройству. Это создает риск повреждения.
- Перед подсоединением и отсоединением адаптера переменного тока удостоверьтесь, что цифровое пианино выключено.
- После очень длительной работы адаптер переменного тока нагревается. Это нормальное явление, не свидетельствующее о неисправности.
- Никаких других изделий через сетевой шнур из комплекта изделия подключать не пытаться.
- Класть адаптер переменного тока на пол маркировкой вниз. Когда поверхность с маркировкой обращена в другую сторону, адаптер более склонен к генерированию электромагнитных волн.

### Включение и выключение инструмента

■ **Как включить инструмент**  
Нажать на кнопку питания . Подготовка к работе занимает около 5 секунд.

■ **Как выключить инструмент**  
Нажать на кнопку питания и не отпускать ее, пока не погаснет лампа питания.

#### Лицевая сторона



### ВНИМАНИЕ!

- Нажатие на кнопку питания для выключения цифрового пианино в действительности приводит к его переключению в состояние ожидания (продолжает протекать слабый ток). Если планируется долго не включать цифровое пианино, а также во время грозы отсоединять адаптер переменного тока от розетки.

#### ■ Автовыключение

После 4 часов неиспользования инструмента его питание автоматически выключается. Чтобы автовыключение отключить, требуется включить инструмент, нажав на кнопку «FUNCTION» и, не отпуская ее, на кнопку питания .

### Регулирование громкости

Громкость звука в наушниках и динамиках регулируется ручкой «VOLUME».

### Изменение настройки

Инструмент позволяет менять заводскую настройку (ля первой октавы 440,0 Гц) с шагом 0,1 Гц.

1. Нажать на кнопку «FUNCTION» и, не отпуская ее, нажать на клавиши настройки клавиши ля (+, -).
  - Настройка повышается или понижается с шагом 0,1 Гц.
  - Для переключения между двумя значениями, приведенными ниже, нажать на кнопку «FUNCTION» и, не отпуская ее, одновременно нажать на клавиши настройки клавиши ля (+ и -). 440,0 Гц (1 сигнал) 442,0 Гц (2 сигнала)

### Подключение наушников

Наушники подключаются к гнезду «PHONES/OUTPUT». После подключения наушников приглушается звук из динамиков, что позволяет заниматься и ночью. Для предохранения слуха не выставлять при пользовании наушниками очень высокую громкость.

#### Лицевая сторона

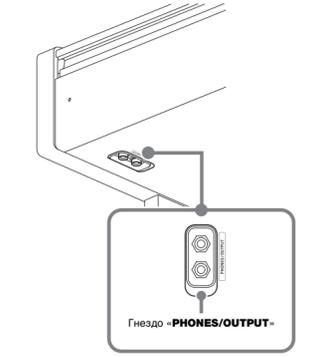

### ПРИМЕЧАНИЕ

- Если штекер наушников не соответствует гнезду «PHONES/OUTPUT», подключать их через переходник из числа имеющихся в продаже.

### Режим «Наушники»

В режиме «Наушники» при пользовании наушниками автоматически выключается естественное звучание тембров акустического фортепиано.

1. Нажать на кнопку «FUNCTION» и, не отпуская ее, на клавишу режима «Наушники».
- При каждом нажатии режим включается или отключается.

### Выбор тембра кнопкой

1. Нажать на кнопку «GRAND PIANO 1» или «GRAND PIANO 2».
  - Нажатие на кнопку «GRAND PIANO 1» приводит к выбору тембра «CONCERT» в группе «GRAND PIANO 1».
  - Нажатие на кнопку «GRAND PIANO 2» приводит к выбору тембра «CONCERT» в группе «GRAND PIANO 2».

### Выбор тембра клавишей

Названия тембров указаны над клавишами.

1. Нажать на кнопку «FUNCTION» и, не отпуская ее, на клавишу нужного тембра. (См. область «Тембр» в разделе «Клавиши клавиатуры, используемые для программирования функций».)
  - Некоторым клавишам присвоено более одного тембра. В таких случаях при каждом нажатии на клавишу происходит переход к следующему присвоенному ей тембру. На то, какой тембр выбран нажатием на клавишу, указывают звуковые сигналы. Пример: перебор параметров «MODERN», «ROCK» и «JAZZ»  
MODERN — 1 сигнал  
ROCK — 2 сигнала  
JAZZ — 3 сигнала

#### ■ Басовый тембр (бас)

Нажатие на клавишу «BASS (LOWER)» для выбора басового тембра приводит к его присвоению только нижнему регистру (левой части) клавиатуры. В верхнем регистре (правой части) клавиатуры сохраняется тембр, который был ей присвоен до выбора басового тембра.

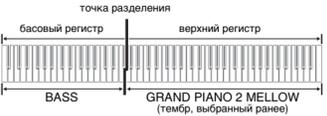

### Наложение двух тембров

1. Нажать на кнопку «FUNCTION» и, не отпуская ее, на клавишу выбора накладываемого тембра.
  - При каждом нажатии на клавишу клавиатуры происходит включение или отключение режима.
2. Нажать на кнопку «FUNCTION» и, не отпуская ее, на клавишу накладываемого тембра.

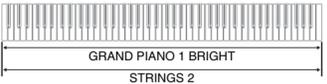

3. Для возвращения к первоначальному тембру нажать на кнопку «FUNCTION» и, не отпуская ее, на клавишу выбора накладываемого тембра (что приводит к выходу из режима наложения).

### Разделение клавиатуры для игры дуэтом

Инструмент позволяет разделить клавиатуру поперечине на две части с одинаковыми диапазонами. Левая педаль становится демпферной педалью левой части, правая — демпферной педалью правой.

#### Клавиатура



#### Педали



### ПРИМЕЧАНИЕ

- Полунажатие воспринимает только демпферная педаль правой части клавиатуры.

1. Выбрать тембр.
2. Для перебора параметров режима «Дуэт», перечисленных ниже, нажать на кнопку «FUNCTION» и, не отпуская ее, нажимать на клавишу режима «Дуэт».
  - Откл. Вкл.
  - Панорамирование — из левого динамика звучит тембр левой части клавиатуры, из правого — тембр правой.

### Изменение звуковосотности частей клавиатуры

Режим «Дуэт» позволяет изменять диапазоны левой и правой частей клавиатуры с шагом в октаву относительно начальных значений по умолчанию.

1. Нажимая на кнопки «FUNCTION» и «GRAND PIANO 1», нажать на ту из клавиш до в левой части клавиатуры, которой нужно присвоить звуковосотность клавиши до первой октавы (C4). При переходе к действию 2 кнопки «FUNCTION» и «GRAND PIANO 1» не отпускать. Пример: нажатие на крайнюю левую клавишу до обеспечивает следующее программирование клавиатуры.



2. Не отпуская кнопки «FUNCTION» и «GRAND PIANO 1», нажать на ту из клавиш до в правой части клавиатуры, которой нужно присвоить звуковосотность клавиши до первой октавы (C4). Звучит звук, присвоенный клавише до первой октавы, происходит октавный сдвиг правой части клавиатуры.

### ПРИМЕЧАНИЕ

- Для восстановления у частой клавиатуры начальных диапазонов по умолчанию нужно либо выйти из режима «Дуэт» и опять в него войти, либо выбрать вариант «Панорамирование».

### Регулирование характеристик звука акустического фортепиано

Тембрам данного цифрового пианино присущи элементы, которые придают им резонанс и другие характеристики звука акустического фортепиано. Каждому элементу соответствует параметр, который имеет 4 уровня и регулируется независимо от других.

#### ■ Реакция молоточков

Регулирование отставания момента начала фактического звучания от момента нажатия на клавишу.

1. Быстрая
2. Рояльная
3. Замедленная
4. Медленная

#### ■ Резонанс струн

Регулирование характерного для акустического фортепиано резонанса (резонанса струн). Резонанс выставляется в соответствии с исполняемой композицией или личным предпочтением.

1. Глухой
2. Приглушенный
3. Звучный
4. Очень звучный

#### ■ Имитатор положения крышки

Регулирование резонанса звука в зависимости от положения крышки рояля.

1. Крышка закрыта
2. Крышка приоткрыта
3. Крышка открыта полностью
4. Крышка снята

1. Нажать на кнопку «FUNCTION» и, не отпуская ее, на клавишу нужного параметра.

### ПРИМЕЧАНИЕ

- Открытие и закрытие крышки клавиатуры цифрового пианино на показатель настройки «Имитатор положения крышки» не влияет.

### Воспроизведение встроенных композиций

Данное цифровое пианино снабжено фонотекой с 60 фортепианными композициями (под номерами 1—60) и подборкой композиций для фортепиано с оркестром (под номерами 1—10).

### Демонстрационные композиции

1. Нажать на кнопку «FUNCTION» и, не отпуская ее, на кнопку «METRONOME».

- Начинается последовательное самовозобновляющееся воспроизведение всех композиций для фортепиано с оркестром («Прслушивание») и композиций из фонотеки.
  - Для перехода к следующей демонстрационной композиции нажать на кнопку «FUNCTION» и, не отпуская ее, на кнопку «MIDI REC».
  - Для возвращения к предыдущей демонстрационной композиции нажать на кнопку «FUNCTION» и, не отпуская ее, на кнопку «AUDIO REC».
  - Для остановки воспроизведения демонстрационной композиции нажать на кнопку .

### ПРИМЕЧАНИЕ

- Нажатие на кнопку «METRONOME» во время длительного нажатия на кнопку «FUNCTION» при воспроизведении композиций для фортепиано с оркестром вызывает переход к первой композиции из фонотеки, а при воспроизведении композиций из фонотеки — к первой композиции для фортепиано с оркестром.
- Во время демонстрационного воспроизведения возможны только смена звучащей мелодии и остановка воспроизведения.

### Фонотека

1. Для выбора композиции нажать на кнопку «FUNCTION» и, не отпуская ее, нажимать на клавиши для выбора композиции из фонотеки (-, +).
- Номер композиции из фонотеки может быть задан также путем ввода числа от 0 до 9.

2. Для включения воспроизведения нажать на кнопку .

- Для остановки воспроизведения нажать на кнопку .

3. Для включения воспроизведения нажать на кнопку .

- Нажимание на кнопку обеспечивает перебор вариантов отключения в последовательности, указанной выше.

3. Для включения воспроизведения нажать на кнопку .

### Фортепиано с оркестром

1. Для выбора композиции нажать на кнопку «FUNCTION» и, не отпуская ее, нажимать на клавиши «SELECT» (-, +) в области «CONCERT PLAY».

2. Для включения воспроизведения композиции нажать на кнопку «FUNCTION» и, не отпуская ее, на клавишу ■ в области «CONCERT PLAY».
  - Для остановки воспроизведения композиции нажать на кнопку «FUNCTION» и, не отпуская ее, на клавишу ■ в области «CONCERT PLAY».

### ПРИМЕЧАНИЕ

- В функции «Фортепиано с оркестром» используются записи живого оркестра, поэтому тембры в записи отличаются от доступных на цифровом пианино. Отметим также, что в композициях для фортепиано с оркестром могут быть слышны дыхание и исполнительские шумы.

### Занятия со встроенными мелодиями

### Фонотека

Отключение у композиции партии левой или правой руки и исполнение этой партии параллельно с воспроизведением выполняется в нижеописанном порядке.

1. Для выбора обрабатываемой композиции нажать на кнопку «FUNCTION» и, не отпуская ее, нажимать на клавиши для выбора композиции из фонотеки (-, +, 0—9).
  2. Для включения (выключения) той или иной партии нажать на кнопку «FUNCTION» и, не отпуская ее, на кнопку ■.
- Играйте отключенную партию.

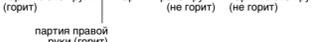
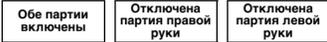

- Нажимание на кнопку ■ обеспечивает перебор вариантов отключения в последовательности, указанной выше.

3. Для включения воспроизведения нажать на кнопку .

- Для остановки воспроизведения нажать на кнопку .

### Фортепиано с оркестром

Функция «Фортепиано с оркестром» позволяет заниматься в форме трехэтапных занятий.

#### ■ Стадия 1. Прослушивание

Прослушайте сочинение в исполнении фортепиано и оркестра для ознакомления с материалом.

1. Для выбора композиции нажать на кнопку «FUNCTION» и, не отпуская ее, нажимать на клавиши «SELECT» (-, +) в области «CONCERT PLAY».
2. Нажать на кнопку «FUNCTION» и, не отпуская ее, на клавишу «LISTEN» в области «CONCERT PLAY».
3. Для включения воспроизведения композиции нажать на кнопку «FUNCTION» и, не отпуская ее, на клавишу ■ в области «CONCERT PLAY».
  - Для остановки воспроизведения композиции нажать на кнопку «FUNCTION» и, не отпуская ее, на клавишу ■ в области «CONCERT PLAY».

#### ■ Стадия 2. Урок

Во время воспроизведения встроенной композиции у нее можно отключить партию левой или правой руки и исполнять эту партию на цифровом пианино.

Отработайте фортепианную партию произведения.

1. Нажать на кнопку «FUNCTION» и, не отпуская ее, на клавишу «LESSON» в области «CONCERT PLAY».
  2. Для включения (выключения) той или иной партии нажать на кнопку «FUNCTION» и, не отпуская ее, на кнопку ■.
- См. иллюстрацию к действию 2 при выборе партии в подразделе «Фонотека».
3. Для включения воспроизведения композиции нажать на кнопку «FUNCTION» и, не отпуская ее, на клавишу ■ в области «CONCERT PLAY».
    - Для остановки воспроизведения композиции нажать на кнопку «FUNCTION» и, не отпуская ее, на клавишу ■ в области «CONCERT PLAY».

#### ■ Стадия 3. Исполнение

Играйте параллельно с оркестром.

1. Нажать на кнопку «FUNCTION» и, не отпуская ее, на клавишу «PLAY» в области «CONCERT PLAY».
2. Для включения воспроизведения композиции нажать на кнопку «FUNCTION» и, не отпуская ее, на клавишу ■ в области «CONCERT PLAY».
  - Для остановки воспроизведения композиции нажать на кнопку «FUNCTION» и, не отпуская ее, на клавишу ■ в области «CONCERT PLAY».

### Применение педали

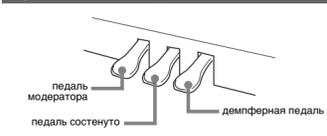

#### ■ Демпферная педаль

Нажатие на демпферную педаль в процессе исполнения увеличивает длительность извлекаемых звуков. Инструментом воспринимается и полунажатие (нажатие педали не до конца).

#### ■ Педаль sostenuto

Пока педаль нажата, после отпущения клавиш продолжают звучать только звуки, которые взяты до нажатия на нее.

#### ■ Педаль модератора

Данная педаль делает звуки мягче и нежнее. Эффект применяется только к нотам, берущимся во время нажатия на педаль.

### ПРИМЕЧАНИЕ

- Если нажатие на педаль не вызывает нужного эффекта, то возможно, что плохо подсоединен педальный шнур. Вставить его штекер до упора.

### Работа с метрономом

#### ■ Как включить метроном

1. Нажать на кнопку «METRONOME».
  - Первая доля такта отмечается колокольчиком, а остальные — щелчком. На каждой доле мигает лампа.
  - Для отключения метронома еще раз нажать на кнопку «METRONOME».

#### ■ Программирование метронома

#### ■ Как выставить число долей

1. Нажать на кнопку «FUNCTION» и, не отпуская ее, на клавишу «BEAT» в области «METRONOME».
  - При переходе к следующему действию кнопку «FUNCTION» не отпускать.
2. Не отпуская кнопку «FUNCTION», с помощью клавиш с цифрами (0—9) задать число долей. Диапазон задания значений — 0—9.
  - Если задано значение 0, метроном издает звук только щелчка, а не колокольчика.

#### ■ Как выставить темп

1. Нажать на кнопку «FUNCTION» и, не отпуская ее, на клавишу «TEMPO» в области «METRONOME».
  - При переходе к следующему действию кнопку «FUNCTION» не отпускать.
2. Не отпуская кнопку «FUNCTION», с помощью клавиш с цифрами (0—9) задать темп. Диапазон задания значений — 20—255.
  - При каждом нажатии на клавишу + или - темп увеличивается или уменьшается на 1.

#### ■ Как отрегулировать громкость метронома

Нажать на кнопку «FUNCTION» и, не отпуская ее, с помощью клавиш громкости метронома (-, +) выставить громкость в диапазоне от 0 до 42.

- Для восстановления первоначального значения громкости по умолчанию нажать на клавиши громкости метронома + и - одновременно.

### Изменение чувствительности клавиш к характеру касания (динамической чувствительности)

Динамическая чувствительность обеспечивает изменение громкости звука в зависимости от нажима на клавиши (скорости нажатия).

1. Нажать на кнопку «FUNCTION» и, не отпуская ее, на клавишу динамики клавиатуры.
  - На выбор имеются 3 уровня и вариант отключения. При каждом нажатии на клавишу клавиатуры звучит сигнал, причем число раз его звучания соответствует текущей величине параметра, как указано ниже. 1 раз (длинный) — откл. 1 раз (короткий) — 1 2 раза — 2 3 раза — 3
  - В случае задания меньшего значения при более слабом касании издается более громкий звук.
  - При выборе варианта отключения звука производится с неизменной громкостью независимо от скорости нажатия на клавиши.

### Работа с устройством MIDI-записи

Инструмент позволяет записывать на встроенное устройство MIDI-записи исполнение и при необходимости его воспроизводить.

#### ■ Объем записи

- В память цифрового пианино может быть записано примерно 5 тыс. нот.

#### ■ Записывающиеся данные

- Исполнение на инструменте
- Тембр, использованный для исполнения
- Размер (только у дорожки 1)
- Заданный темп (только у дорожки 1)
- Настройка функции наложения (только у дорожки 1)
- Дуэт (только у дорожки 1)
- Температура (только у дорожки 1)
- Громкость клавиатуры (только у дорожки 1)
- Хорус (только у дорожки 1)
- Яркость (только у дорожки 1)
- Заданный вариант имитатора акустики зала (только у дорожки 1)
- Имитатор акустики инструмента (только у дорожки 1)

#### ■ Хранение записей

■ Как воспроизвести записанное исполнение

- Один или два раза нажать на кнопку «**MIDI REC**». (Лампа «MIDI REC» должна загореться.) Инструмент переключается в состояние готовности к воспроизведению.
- Нажать на кнопку «**FUNCTION**» и, не отпуская ее, один или два раза на кнопку ►■; лампа дорожки для воспроизведения должна загореться.
  - Для воспроизведения обеих дорожек должны гореть обе лампы: L и R.
- Нажать на кнопку ►■. Воспроизведение включается.
  - Для остановки воспроизведения нажать на кнопку ►■.

■ Как при воспроизведении одной дорожки выполнить запись на другую

- Один или два раза нажать на кнопку «**MIDI REC**». (Лампа «MIDI REC» должна загореться.) Инструмент переключается в состояние готовности к воспроизведению.
- Нажать на кнопку «**FUNCTION**» и, не отпуская ее, один или два раза на кнопку ►■; лампа дорожки для воспроизведения должна загореться.
- Нажать на кнопку «**MIDI REC**»; лампа «MIDI REC» должна замигать. Инструмент переключается в состояние готовности к записи.
- Нажать на кнопку «**FUNCTION**» и, не отпуская ее, один или два раза на кнопку ►■; лампа дорожки для записи должна замигать.
- Нажать на кнопку ►■ или начать играть. Начинается запись с воспроизведением.
  - Если вы захотите выполнить перезапись с самого начала, нажмите на кнопку «**MIDI REC**» и не отпустите ее, пока не прозвучит сигнал.
  - Для остановки воспроизведения и записи нажать на кнопку ►■.

■ Как удалить записанное исполнение

- ВНИМАНИЕ!**
- Отмена выполненной операции удаления дорожки невозможна. Удаленные данные не восстанавливаются.
- Один или два раза нажать на кнопку «**MIDI REC**»; лампа «MIDI REC» должна замигать.
  - Нажать на кнопку «**FUNCTION**» и, не отпуская ее, один или два раза на кнопку ►■; лампа удаляемой дорожки должна замигать.
  - Нажать на кнопку «**MIDI REC**» и не отпускать ее, пока лампа «MIDI REC» не загорится. Инструмент переключается в состояние готовности к удалению данных.
  - Нажать на кнопку «**FUNCTION**» и, не отпуская ее, на кнопку ►■. Происходит удаление содержимого выбранной дорожки.
    - Для отказа от вышеуказанного действия в любой момент один или два раза нажать на кнопку «**MIDI REC**»; лампа «MIDI REC» должна погаснуть.

Применение имитации акустики зала

Имитация акустики зала позволяет моделировать прозрачность и четкость, естественную красочность и другие отличительные особенности акустики всемирно известных концертных залов.

- Нажать на кнопку «**FUNCTION**» и, не отпуская ее, на клавишу применяемого имитатора акустики зала.

Название	Описание
DUTCH CHURCH	Амстердамская церковь с концертной акустикой
STANDARD HALL	Типичный концертный зал
BERLIN HALL	Берлинский концертный зал классической музыки со сценической ареной
FRENCH CATHEDRAL	Большой готический собор в Париже

Работа с устройством звукозаписи

Инструмент позволяет записывать исполнения в виде звуковых файлов на флэш-накопитель USB и при необходимости их воспроизводить. Всё, что исполняется на цифровом пианино, записывается на флэш-накопитель USB в виде звуковых данных (WAV-файла\*).

\* Линейная ИКМ, 16 бит, 44,1 кГц, стерео

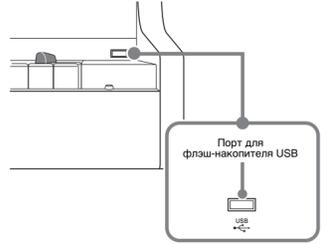

- **Объем записи**
- 99 файлов (TAKE01.WAV — TAKE99.WAV)
  - Максимум 25 минут записи (примерно) на один файл

- **Записывающиеся данные**
- Всё, что исполняется на цифровом пианино
  - Запись отдельных партий невозможна.

- **Хранение записей**
- При каждой новой записи звуковых данных на флэш-накопитель USB файлу автоматически присваивается новое название, так что уже имеющиеся данные не затираются.

■ Как записать исполнение на инструменте

- Вставить флэш-накопитель USB в порт для него.
  - При подключении флэш-накопителя USB цифровое пианино для подготовки к обмену данными с накопителем выполняет монтирование. В процессе монтирования лампы L и R мигают, а действия на цифровом пианино во время блокируются.
  - Монтирование накопителя обычно завершается через 10—20 секунд, но иногда и позже. Во время монтирования не выполнять на цифровом пианино никаких действий.
  - Монтирование накопителя требуется при каждом его подключении к цифровому пианино.
- Один или два раза нажать на кнопку «**AUDIO REC**»; лампа «AUDIO REC» должна замигать. Инструмент переключается в состояние готовности к записи.
  - Для включения записи нажать на кнопку ►■ или начать играть.
  - Включается запись на флэш-накопитель USB.
  - Включить запись можно также нажатием на педаль или выполнением другого действия.
  - Если в процессе записи вы захотите выполнить перезапись с самого начала, нажмите на кнопку «**AUDIO REC**» и не отпустите ее, пока не прозвучит сигнал. Происходит сброс только что записанных данных и переключение в состояние готовности к записи.
  - Для остановки записи нажать на кнопку ►■ или «**AUDIO REC**». Для выполнения другой записи выполнить вышеописанные действия начиная с действия 2.

- ВНИМАНИЕ!**
- Когда лампа «AUDIO REC» мигает, флэш-накопитель USB из порта не извлекать. Это вызывает прерывание записи и способно привести к повреждению данных.
  - Мигание желтой лампы у кнопки «**METRONOME**» указывает на ошибку. **Дополнительную информацию см. в разделе «Индикация ошибок» на этой странице настоящей инструкции.**

■ Как воспроизвести данные, записанные на флэш-накопитель USB

- Один или два раза нажать на кнопку «**AUDIO REC**»; лампа «AUDIO REC» должна загореться. Инструмент переключается в состояние готовности к воспроизведению.
- Выбрать композицию для воспроизведения. Для воспроизведения последнего из записанных файлов перейти сразу к действию 3.
  - Как выбрать предыдущую композицию Нажать на кнопку «**FUNCTION**» и, не отпуская ее, на клавишу «минус» (–) для выбора композиции из фототеки. При каждом нажатии происходит переход на одну композицию назад.
  - Как прокручивать файлы по порядку номеров Нажать на кнопку «**FUNCTION**» и, не отпуская ее, на клавишу «плюс» (+) для выбора композиции из фототеки. При каждом нажатии происходит переход на одну композицию вперед.
  - Как задать номер файла Номер (1—99) нужного файла («TAKE01.WAV», «TAKE02.WAV» и т. д.) задается путем длительного нажатия на кнопку «**FUNCTION**» с помощью клавиш с цифрами (0—9) для выбора композиции из фототеки. Если файла с заданным номером не существует, звучит сигнал.
- Для включения воспроизведения нажать на кнопку ►■.
  - Для остановки воспроизведения композиции нажать на кнопку ►■.

■ Как из флэш-накопителя USB удалить звуковой файл

- Удаление файлов выполняется по одному.
- ВНИМАНИЕ!**
- Отметит, что отмена выполненной операции удаления файла (записанных данных) невозможна.
- Один или два раза нажать на кнопку «**AUDIO REC**»; лампа «AUDIO REC» должна загореться. Инструмент переключается в состояние готовности к воспроизведению.
    - Как выбрать предыдущую композицию Нажать на кнопку «**FUNCTION**» и, не отпуская ее, на клавишу «минус» (–) для выбора композиции из фототеки.
    - Как прокручивать файлы по порядку номеров Нажать на кнопку «**FUNCTION**» и, не отпуская ее, на клавишу «плюс» (+) для выбора композиции из фототеки. При каждом нажатии происходит переход на одну композицию вперед.
    - Как задать номер файла Номер (1—99) нужного файла («TAKE01.WAV», «TAKE02.WAV» и т. д.) задается путем длительного нажатия на кнопку «**FUNCTION**» с помощью клавиш с цифрами (0—9) для выбора композиции из фототеки. Если файла с заданным номером не существует, звучит сигнал.
  - Нажать на кнопку «**AUDIO REC**»; лампа «AUDIO REC» должна замигать. Происходит удаление файла и переключение устройства звукозаписи в состояние готовности к воспроизведению.
    - Для отказа от вышеуказанного действия в любой момент один или два раза нажать на кнопку «**AUDIO REC**»; лампа «AUDIO REC» должна погаснуть.

- ПРИМЕЧАНИЕ!**
- Номер удаленного файла остается незадействованным (оставшиеся файлы не перенумеровываются). При записи нового файла ему присваивается номер, следующий за номером предыдущего файла, записанного на флэш-накопитель USB.

Индикация ошибок

Ниже приводится описание вариантов индикации ошибок с помощью мигающих и горящих ламп, которая указывает на тип ошибки, возникающей вследствие сбоя при переносе данных или по какой-либо иной причине.

Лампы	Тип ошибки	Причина	Способ устранения
	No Media	1. Флэш-накопитель USB не вставлен в порт для него. 2. Флэш-накопитель USB был извлечен из порта до завершения процесса. 3. Флэш-накопитель USB защищен от записи. 4. Флэш-накопитель USB защищен антивирусным ПО.	1. Правильно вставить флэш-накопитель USB в порт для него. 2. Не извлекать флэш-накопитель USB до завершения процесса. 3. Снять у флэш-накопителя USB защиту от записи. 4. Взять флэш-накопитель USB, не защищенный антивирусным ПО.
	No File	В папке «MUSICLIB» отсутствуют файлы, которые могут загружаться; в папке «AUDIO» отсутствуют файлы, которые могут воспроизводиться.	Для загрузки файла переместить его в соответствующее место папки «MUSICLIB» или «AUDIO». Для получения информации о папках обратитесь к «Подробной инструкции по эксплуатации».
	No Data	Попытка сохранить данные во флэш-накопителе USB, когда данные, которые можно сохранить, отсутствуют.	Перед выполнением сохранения требуется что-либо записать.
	Read Only	Во флэш-накопителе USB уже имеется файл с таким же названием, предназначенный только для чтения.	Сохранить файл под новым названием. Удалить у имеющегося во флэш-накопителе USB файла атрибут «только для чтения» и записать новый файл вместо этого файла. Взять другой флэш-накопитель USB.
	Media Full	Во флэш-накопителе USB недостаточно места.	Чтобы освободить место для новых данных, удалить из флэш-накопителя USB часть файлов или взять другой накопитель.
	File Full	1. Во флэш-накопителе USB слишком много файлов. 2. В папке «AUDIO» имеется файл «TAKE99.WAV».	1. Чтобы освободить место для новых данных, удалить из флэш-накопителя USB часть файлов. 2. WAV-файл из папки «AUDIO» удалить.

[Продолжение внизу слева]

Лампы	Тип ошибки	Причина	Способ устранения
	Wrong Data	1. Данные во флэш-накопителе USB повреждены. 2. Во флэш-накопителе USB содержатся файлы, на работу с которыми данное цифровое пианино не рассчитано.	—
	Format	1. Формат флэш-накопителя USB не совместим с данным цифровым пианино. 2. Повреждена память флэш-накопителя USB.	1. Отформатировать флэш-накопитель USB на цифровом пианино. 2. Взять другой флэш-накопитель USB.
	Media R/W	Повреждена память флэш-накопителя USB.	Взять другой флэш-накопитель USB.
	Size Over	Файлы во флэш-накопителе USB имеют слишком большой для воспроизведения объем.	Данное цифровое пианино позволяет воспроизводить файлы с композициями размером до 90 кбайт.

Поиск и устранение неисправностей

В следующем случае:	Выполнить следующее:
При нажатии на клавишу клавиатуры нет звука.	1. Повернуть ручку « <b>VOLUME</b> » в сторону надписи «MAX». 2. Отсоединить устройство, подключенное через гнездо « <b>PHONES/OUTPUT</b> ». 3. Включить встроенный источник звука. За подробной информацией обратитесь к «Подробной инструкции по эксплуатации».
Нарушена звуковысотность цифрового пианино.	1. Переставить транспонирование на 0 или выключить инструмент и опять включить. 2. Переставить настройку на 440,0 Гц или выключить инструмент и опять включить. 3. Переставить октавный сдвиг на 0. За подробной информацией обратитесь к «Подробной инструкции по эксплуатации». 4. Переставить температуру на «00: Equal».
При нажатии на педаль ничего не происходит.	Проверить ориентацию штекера педального блока и убедиться, что он вставлен до упора. Описание правильной ориентации штекера см. в подразделе «Как подсоединить шнуры» раздела «Сборка стойки» на стр. 4/4 настоящей инструкции.
Тембры и (или) эффекты звучат странно. Проблема сохраняется и после выключения-включения инструмента. Пример: при изменении нажима на клавиши (характера касания) сила звука не меняется.	Отключить автовозобновление, выключить инструмент и опять включить. За подробной информацией обратитесь к «Подробной инструкции по эксплуатации».
В зависимости от того, в какой части клавиатуры взят звук, характер и громкость тембра несколько различаются.	Это является неизбежным следствием сэмплирования звука* и на неисправность не указывает. * Для воссоздания звука музыкального инструмента берется несколько сэмплов в нижнем, среднем и верхнем его регистрах. В зависимости от того, к какому регистру сэмпл относится, в характере и громкости тембра может возникать очень небольшое отличие.
При нажатии на кнопку звучащая нота на мгновение пропадает или несколько меняется характер применения эффектов.	Это происходит, когда в режиме наложения, в режиме «Дуэт», при воспроизведении встроенной мелодии, при записи и т. д. одновременно звучат несколько партий. Когда имеется какой-либо из этих факторов, нажатие на кнопку вызывает автоматическое изменение величины эффекта, «встроенного» в тембр, в результате которого на мгновение пропадают звуки или несколько меняется характер применения эффектов. Признаком неисправности это не является.
Потребовалось восстановить все исходные данные и показатели настройки в цифровом пианино по умолчанию.	Нажать на кнопки « <b>FUNCTION</b> », « <b>MIDI REC</b> », « <b>GRAND PIANO 2</b> » и, не отпуская их, нажатием на кнопку питания включить инструмент.
Потребовалось восстановить исходное значение по умолчанию у отдельного показателя настройки.	Нажать на кнопку « <b>FUNCTION</b> » и, не отпуская ее, одновременно нажать на клавиши клавиатуры + и –, соответствующие этому показателю настройки.

Технические характеристики изделия

Модель	AP-470BK, AP-470BN, AP-470WE
Клавиатура	Фортепианная, 88 клавиш, динамическая
Максимальная полифония	256 нот
Тембр	22 типа • Наложение тембров (кроме басовых)
Имитатор акустики инструмента	Демпферный резонанс (с возможностью отключения демпферных призвуков), реакция молоточков, резонанс струн, имитатор положения крышки, имитатор отпускания клавиши, шум при нажатии на клавишу, шум при отпускании клавиши
Эффекты	Яркость (–3—0—3), имитатор акустики зала (4 типа), хорус (4 типа), ЦОС-эффекты, режим «Наушники», синхронный эквалайзер громкости
Метроном	• Число долей — 0—9 • Интервал значений темпа — 20—255
Режим «Дуэт»	Регулируемый диапазон тембров (от –2 до 2 окtav)
Фортепиано с оркестром	• Число композиций — 10 • Громкость композиции регулируется. • Отключение партий L, P (только в режиме «Урок») • 3 режима: «Прослушивание», «Урок», «Исполнение»
Фототека	• Число композиций — 60: 10 загружаемых (примерно до 90 кбайт на композицию, всего примерно до 900 кбайт для 10 композиций)* • Учитывая, что 1 кбайт = 1024 байт • Громкость композиции регулируется. • Отключение партий L, P.
Устройство записи	Устройство MIDI-записи • Режимы записи в реальном времени, воспроизведение • Число композиций — 1 • Число дорожек — 2 • Емкость — в общей сложности около 5 тыс. нот • Хранение записей с помощью встроенной флэш-памяти Устройство звукозаписи • Запись в реальном времени на флэш-накопитель USB и воспроизведение с него; линейная ИКМ, 16 бит, 44,1 кГц, WAV-формат стерео • Число композиций — 99 файлов • Максимум 25 минут записи (примерно) на один файл • Громкость звукового файла регулируется.
Педали	Демпферная (воспринимается плавное полунажатие), sostenuto, модератор
Другие функции	• Динамическая чувствительность — 3 уровня, откл. • Транспонирование — 2 окtavы (–12—0—+12) • Настройка: 415,5 Гц — 440,0 Гц — 465,9 Гц (с шагом 0,1 Гц) • Температура — равномерная и 16 других видов • Октавный сдвиг — 4 окtavы (–2—0—+2) • Блокировка панели управления
MIDI	16-канальный мультитембральный прием
Память USB	• Максимальная емкость — не более 32 Гбайт (рекомендуемая). • Функции: воспроизведение SMF-файлов, хранение записанных композиций, импорт композиций, форматирование, воспроизведение и хранение звуковых данных
Входы и выходы	• Гнезда «Наушники» — выходной сигнал» (PHONES/OUTPUT); 2 стандартных стереогнезда. • Вывод для адаптера переменного тока — 24 В пост. тока • Порт USB — тип B • Порт для флэш-накопителя USB — тип A • Гнездо для подключения педали
Динамики	2 шт. ф. 12 см и 2 шт. ф. 4 см (мощность 20 Вт + 20 Вт)
Требования к электропитанию	Адаптер переменного тока AD-E24250LW; • Автовыключение — ок. 4 часов, с возможностью отключения
Потребляемая мощность	24 В ~ 20 Вт
Габариты	Пианино со стойкой: 141,7 (ш) × 42,7 (г) × 86,1 (в) см
Масса	Пианино со стойкой: около 43,4 кг

\* Технические характеристики и дизайн могут быть изменены без предупреждения.

Связь с приложением (функция „APP“)

Данное цифровое пианино рассчитано на соединение со смартфоном, планшетом, иными интеллектуальными приборами. Имеется специальное приложение, позволяющее с помощью интеллектуального прибора выполнять действия на пианино, а также просматривать ноты\* и комментарии ко встроенным композициям.  
\* За исключением композиций для фортепиано с оркестром.

Загрузка специального приложения

Загрузите приложение с нижеуказанного сайта и установите его на своем интеллектуальном приборе.  
<http://web.casio.com/app/en/>



- Прилагаемые принадлежности**
- Адаптер переменного тока
  - Сетевой шнур
  - Полиур
  - Брошюры
    - Правила безопасности
    - Другие принадлежности (гарантия и др.)
- Состав прилагаемых принадлежностей может быть изменен без предупреждения.

- Принадлежности, приобретаемые дополнительно**
- Информацию о принадлежностях к изделию, которые продаются отдельно, можно получить из каталога продукции «CASIO», имеющегося в магазине, и на сайте «CASIO» по нижеприведенному адресу.
- <http://world.casio.com/>

Клавиши клавиатуры, используемые для программирования функций

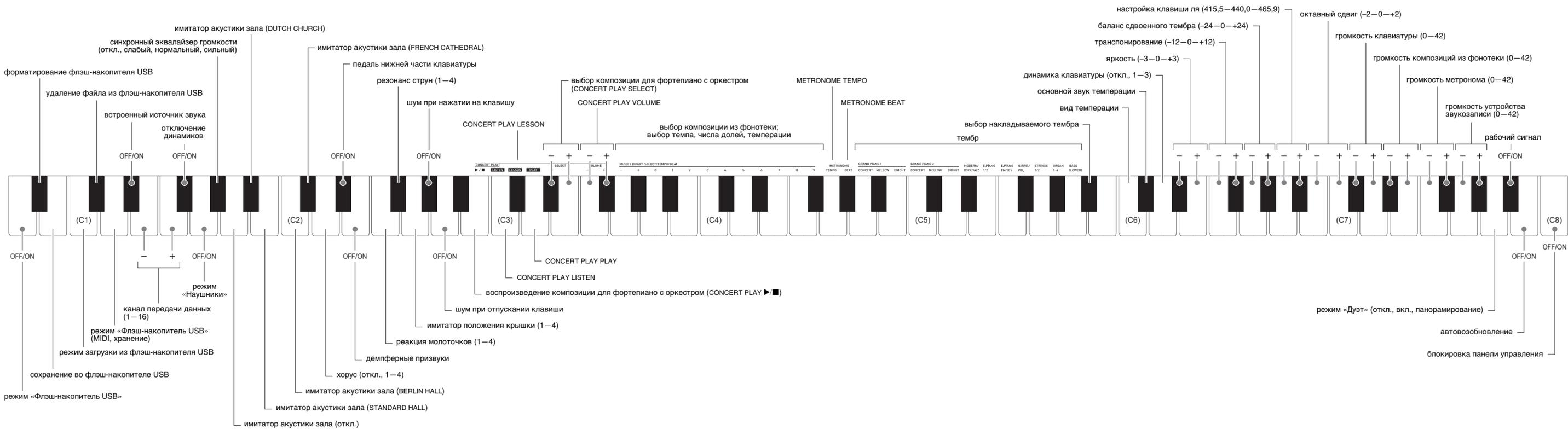

Кнопки пианино

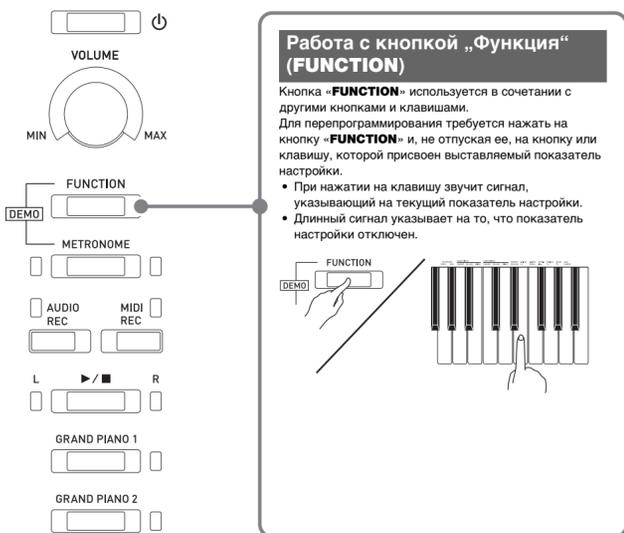

Перечень тембров

Название тембра	Смена программы	Выбор банка, старший разряд
GRAND PIANO 1	CONCERT	0 0
	MELLOW	1 0
	BRIGHT	2 0
GRAND PIANO 2	CONCERT	3 0
	MELLOW	4 0
	BRIGHT	5 0
MODERN PIANO		6 0
ROCK PIANO		7 0
JAZZ PIANO		8 0
ELEC.PIANO 1		9 0
ELEC.PIANO 2		10 0
FM E.PIANO		11 0
60'S E.PIANO		12 0
HARPSICHORD		13 0
VIBRAPHONE		14 0
STRINGS 1		15 0
STRINGS 2		16 0
ORGAN 1 (PIPE ORGAN)		17 0
ORGAN 2 (JAZZ ORGAN)		18 0
ORGAN 3 (ELEC.ORGAN 1)		19 0
ORGAN 4 (ELEC.ORGAN 2)		20 0
BASS(LOWER)		21 0

Список композиций в фонотеке

№ композиции	Название композиции
1	Nocturne Op.9-2
2	Fantaisie-Impromptu Op.66
3	Étude Op.10-3 "Chanson de l'adieu"
4	Étude Op.10-5 "Black Keys"
5	Étude Op.10-12 "Revolutionary"
6	Étude Op.25-9 "Butterflies"
7	Prélude Op.28-7
8	Valse Op.64-1 "Petit Chien"
9	Valse Op.64-2
10	Moments Musicaux 3
11	Impromptu Op.90-2
12	Marche Militaire 1 (Duet)
13	Fröhliches Lied [Lieder Ohne Worte Heft 5]
14	Fröhlicher Landmann [Album für die Jugend]
15	Von fremden Ländern und Menschen [Kinderszenen]
16	Träumerei [Kinderszenen]
17	Tambourin
18	Menuet BWV Anh.114 [Clavierbüchlein der Anna Magdalena Bach]
19	Invento 1 BWV 772
20	Invento 8 BWV 779

№ композиции Название композиции

21	Invento 13 BWV 784
22	Praeludium 1 BWV 846 [Das Wohltemperierte Klavier 1]
23	Le Coucou
24	Gavotte
25	Sonatina Op.36-1 1st Mov.
26	Sonatine Op.20-1 1st Mov.
27	Sonate K.545 1st Mov.
28	Sonate K.331 3rd Mov. "Turkish March"
29	Rondo K.485
30	Für Elise
31	Marcia alla Turca
32	Sonate Op.13 "Pathétique" 1st Mov.
33	Sonate Op.13 "Pathétique" 2nd Mov.
34	Sonate Op.13 "Pathétique" 3rd Mov.
35	Sonate Op.27-2 "Moonlight" 1st Mov.
36	Rhapsodie 2
37	Waltz Op.39-15 (Duet)
38	Liebestraume 3
39	Blumenlied
40	La Prière d'une Vierge
41	Csikos Post
42	Humoresque Op.101-7
43	Melodie [Lyrische Stücke Heft 2]
44	Sicilienne Op.78
45	Berceuse [Dolly] (Duet)
46	Arabesque 1
47	La Fille aux Cheveux de Lin [Préludes]
48	Passépied [Suite bergamasque]
49	Gymnopédie 1
50	Je Te Veux
51	Salut d'Amour
52	The Entertainer
53	Maple Leaf Rag
54	L'arabesque [25 Études Op.100]
55	La Styrienne [25 Études Op.100]
56	Ave Maria [25 Études Op.100]
57	Le retour [25 Études Op.100]
58	La chevaleresque [25 Études Op.100]
59	No.13 [Études de Mécanisme Op.849]
60	No.26 [Études de Mécanisme Op.849]

Список композиций для фортепиано с оркестром

№ композиции	Название композиции
1	Je Te Veux
2	Vltava (Má vlast)
3	Canon
4	Tableaux d'Une Exposition "Promenade"
5	Piano Concerto No.20 K.466 2nd Mov.
6	Polovetzian Dance (Prince Igor)
7	Sonate K.331 1st Mov.
8	Violin Concerto 1st Mov.
9	Jesus, Bleibet Meine Freude
10	Melody In F

Правила безопасности

Обязательно прочитайте и соблюдайте следующие правила безопасности.

Размещение изделия

Не рекомендуется помещать изделие в нижеуказанных местах:  
• в местах, подверженных воздействию прямых солнечных лучей и высокой влажности;  
• в местах, подверженных воздействию очень высоких и очень низких температур;  
• вблизи радиоприемника, телевизора, видеоманитрона, тюнера.  
Перечисленные устройства не вызывают нарушений в работе изделия, но само изделие способно вызывать искажение аудиовидеосигналов рядом с ним.

Уход за изделием

• Не протирать изделие бензином, спиртом, разбавителями и им подобными химическими средствами.  
• Протирать изделие и его клавиатуру мягкой тканью, сухой или смоченной в слабом водном растворе умеренного нейтрального моющего средства. Перед протиранием избыток влаги в ткани отжимать.

Принадлежности из комплекта изделия и продаваемые отдельно

Пользоваться только принадлежностями, предписанными для использования с данным изделием. Использование непредписанными принадлежностями создает риск возгорания, поражения электрическим током, травмы.

Отделка цифрового пианино

Отделка цифрового пианино предусматривает достоверное воспроизведение внешнего вида натуральной древесины, в том числе порезов и других ее дефектов. Видимые на отделанной поверхности завитки, следы распиловки, другие дефекты текстуры не являются ни трещинами, ни царапинами. На работе цифрового пианино такие нарушения не сказываются.

Линии спая

На наружной поверхности изделия могут быть заметны линии. Это линии спая, образующиеся в процессе формирования пластмассы. Трещинами и царапинами они не являются.

Музыкальный этикет

При эксплуатации изделия всегда помните об окружающих. Особенно внимательными будьте при игре ночью и устанавливайте такую громкость, чтобы никого не беспокоить. Ночью можно также закрывать окно и надевать наушники.

Правила обращения с адаптером переменного тока

- Сетевая розетка должна быть легкодоступна, чтобы при возникновении неисправности и при любой иной необходимости адаптер можно было вынуть из розетки.
- Адаптер рассчитан на эксплуатацию только в помещении. Не пользоваться адаптером там, где на него могут попасть брызги или воздействовать влага. Не ставить на адаптер ваз и иных сосудов с жидкостью.
- Хранить адаптер в сухом месте.
- Пользоваться адаптером в открытом, хорошо проветриваемом месте.
- Не накрывать адаптер газетой, скатертью, занавеской, любыми иными подобными предметами.
- Если планируется долго не включать цифровое пианино, отсоединить адаптер от розетки.
- Не пытаться чинить адаптер и переподключать его.
- Рабочие условия адаптера переменного тока: температура — 0–40°C, влажность (относительная) — 10–90%.
- Выходная полярность ⚡→⚡.

О партитурах

Ноты можно загружать с сайта «CASIO» с помощью компьютера. Для получения дополнительной информации посетите нижеуказанный сайт.  
<http://world.casio.com/>

**Сборка стойки**

- Перед сборкой убедиться в наличии всех нижеуказанных частей.
- Инструменты для сборки в комплект стойки не входят. Отвертку с крупной крестовой головкой для сборки требуется обеспечить самостоятельно.

**ВНИМАНИЕ!**

- До полного завершения сборки не снимать ленту, фиксирующую крышку инструмента. Наличие ленты предотвращает открывание и закрывание крышки во время сборки и риск травмирования рук и пальцев.
- Не применять винты, не входящие в комплект стойки. Это создает риск повреждения стойки, а также корпуса цифрового пианино.
- Винты находятся в полиэтиленовом пакете внутри упаковочного материала.
- В случае отсутствия или повреждения винтов свяжитесь с местным поставщиком услуг «CASIO».

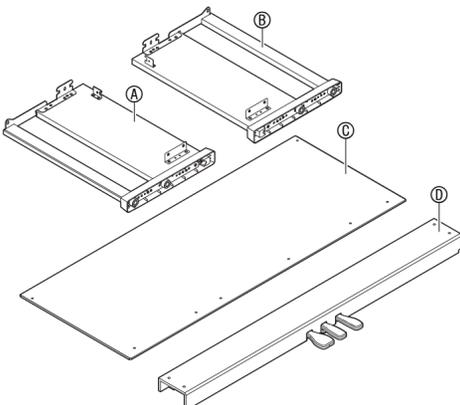

Часть	Количество
Е	4
Ф	6
В	2
Н	4
И	4
У	1
К	1
Л	1

**Предупреждение!**

- Собрать стойку требуется как минимум вдвоем на ровной поверхности.
- При сборке следить за тем, чтобы не защемить пальцы деталями.
- Во избежание прямого контакта резины на концах ножек с полом требуется подстелить войлок или иной материал. Прямой контакт резины с паркетом способен вызвать обесцвечивание, царапины, иное повреждение паркета.
- Перед тем как положить корпус цифрового пианино на пол, обязательно подложить что-нибудь мягкое (одеяло, подушку и т. п.). Непосредственно на пол корпус цифрового пианино не класть.

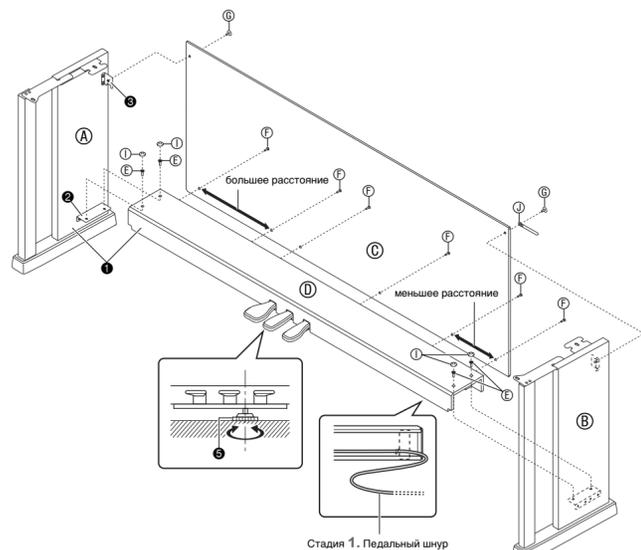

Стадия 1. Педальный шнур

1. Установить поперечину **И** на боковые панели **А** и **В**. Боковые панели зафиксировать четырьмя винтами **Е**.
  - Устанавливая поперечину **И** в области **И**, убедиться, что кронштейн **Ж** вошел в нее до упора. Если нет, то винты **Е** не будут доходить до отверстий под винты в кронштейне **Ж**, что способно вызвать срыв резьбы на винтах.
  - 4 винта накрыть колпачками для винтов **И**.
  - Из поперечины **И** вывести педальный шнур.
2. На кронштейны **Ж** обеих боковых панелей установить тыльную панель **С**. Тыльную панель зафиксировать двумя винтами **В**.
  - При установке тыльной панели **С** убедиться, что она правильно ориентирована отверстиями под винты вдоль ее нижнего края.
    - Большее расстояние между отверстиями — ближе к боковой панели **А**
    - Меньшее расстояние между отверстиями — ближе к боковой панели **В**
3. Вдоль нижнего края тыльной панели **С** установить шесть винтов **Ф**.
  - Боковые поверхности корпуса будут несколько выступать за поверхности левой и правой панелей. Отрегулировать положение корпуса так, чтобы выступы слева и справа были одинаковыми.

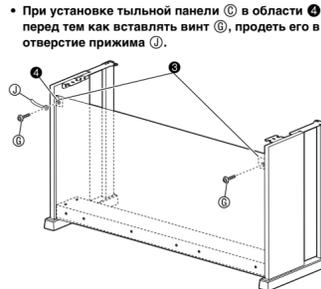

4. Поворотом регулировочного винта высоты **Г** обеспечить поперечине **И** такую опору, чтобы при нажатии на педали та не прогибалась.

**ВНИМАНИЕ!**

- Нажатие на педали без регулировки положения регулировочного винта высоты **Г** может привести к повреждению поперечины **И**. Перед тем как начинать играть с педалями, необходимо отрегулировать положение винта **Г**.

5. Поместить корпус пианино на стойку.
  - Корпус пианино вставлять, двигая по стойке так, чтобы винты в нижней его части попали в выемки на кронштейнах стойки.

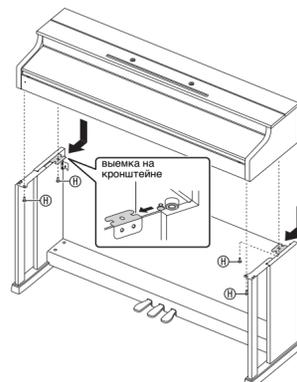

- Боковые поверхности корпуса будут несколько выступать за поверхности левой и правой панелей. Отрегулировать положение корпуса так, чтобы выступы слева и справа были одинаковыми.

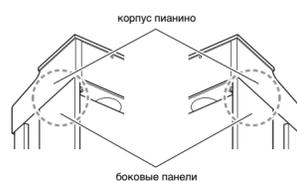

6. Двумя винтами **Н** зафиксировать корпус пианино на стойке.

**ВНИМАНИЕ!**

- Во избежание риска падения корпуса пианино со стойки убедиться в надежности затяжки винтов.

**Как подсоединить шнуры**

1. Соригентировать штекер шнура педального блока, как показано на нижеприведенной иллюстрации, и вставить его в гнездо для подключения педали на нижней стороне корпуса пианино.
  - а. Вставлять штекер до упора.
  - б. Прижимом **И** прикрепить педальный шнур к боковой панели **В**.

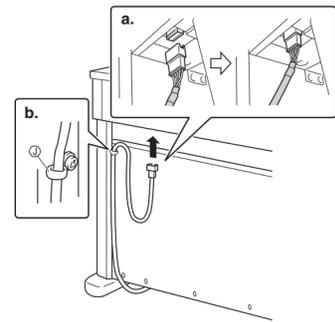

2. Подсоединить адаптер переменного тока из комплекта цифрового пианино (24 В пост. тока) к выводу для адаптера переменного тока. Сетевой шнур адаптера переменного тока из комплекта цифрового пианино вставить в бытовую розетку, как показано на иллюстрации ниже.
  - Шнур адаптера зафиксировать, надев его на крючок у выхода для адаптера переменного тока.

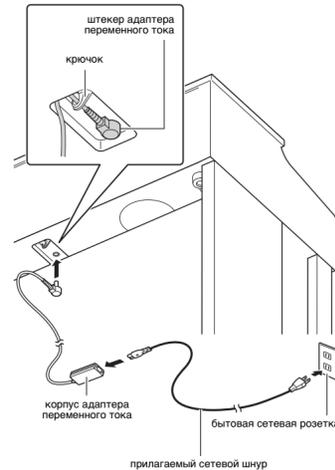

**Установка пюпитра**

1. Вставить пюпитр язычками на основании в два отверстия на верхней стороне пианино.

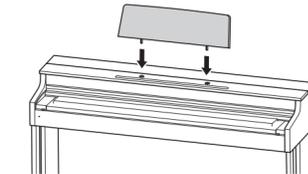

**Укрепить крючок для наушников**

1. Крючок для наушников **К** вставить в два отверстия на нижней стороне пианино.
2. Зафиксировать крючок для наушников винтами **Л**.

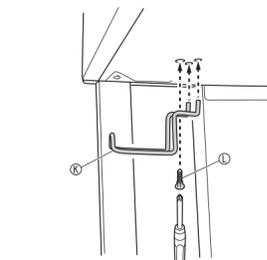

**Удаление с клавиатуры защитной пленки**

Для предохранения клавиш в процессе перевозки инструмента на их передние поверхности нанесена защитная пленка. Перед началом эксплуатации цифрового пианино защитную пленку требуется удалить.

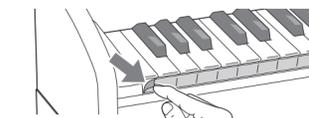

- Снимая пленку, аккуратно тянуть ее к себе, как показано на иллюстрации.



- Если после удаления пленки создается впечатление, что некоторые клавиши приподняты, придавить их, чтобы вернуть в исходное положение.

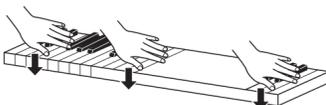

**Открывание и закрывание крышки пианино**

**ВНИМАНИЕ!**

- Открывать и закрывать крышку только обеими руками и следить за тем, чтобы не прищемить пальцы.
- Не открывать крышку слишком широко. Это создает риск повреждения крышки и цифрового пианино.
- Открывая или закрывая крышку, стоять перед цифровым пианино ближе к правому краю.

**Как открывать крышку**

1. Поднять крышку, как показано на иллюстрации.

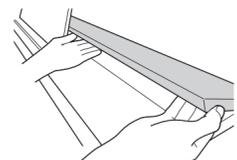

- Крышка оснащена упором, обозначенным на иллюстрации звездочкой (\*), который прикреплен к ее внутренней поверхности. Проверить, полностью ли упор раскрылся.

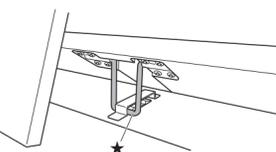

**Как закрывать крышку**

1. Слегка приподнять крышку.
2. Нажимая пальцами левой руки на упор (\*), медленно осторожно опустить крышку.

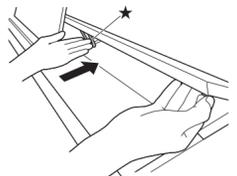

**Внимание!**

Прежде чем приступить к эксплуатации данного изделия, ознакомьтесь со следующей важной информацией.

- Прежде чем приступить к эксплуатации адаптера переменного тока AD-E24250LW для подачи питания на инструмент, проверить адаптер на предмет повреждений. Сетевой шнур тщательно проверить на предмет разрывов, порезов, оголения провода, других серьезных повреждений. Если адаптер серьезно поврежден, не давать его детям.
- Изделие не предназначено для детей в возрасте до 3 лет.
- Применять только адаптер CASIO AD-E24250LW.
- Адаптер переменного тока — не игрушка!
- Перед протиранием изделия отсоединять от него адаптер переменного тока.

Местонахождение маркировки  
Маркировка находится на нижней стороне изделия или в батарейном отсеке на нижней стороне изделия, а также на упаковке.

Расшифровка знаков серийного номера  
(1) Восьмой знак серийного номера соответствует последней цифре года производства. Например: «1» означает 2011 год; «2» — 2012 год.  
(2) Девятый знак серийного номера соответствует порядковому номеру месяца производства. Янв. — 1; фев. — 2; мар. — 3; апр. — 4; май — 5; июн. — 6; июл. — 7; авг. — 8; сен. — 9; окт. — J; ноя. — K; дек. — L.

Декларация о соответствии согласно Директиве ЕС

Manufacturer:  
CASIO COMPUTER CO., LTD.  
6-2, Hon-machi 1-chome, Shibuya-ku, Tokyo 151-8543, Japan

Responsible within the European Union:  
Casio Europe GmbH  
Casio-Platz 1, 22848 Norderstedt, Germany  
www.casio-europe.com

Упомянутые в данной инструкции названия компаний и наименования изделий могут являться зарегистрированными торговыми знаками других компаний.

Данный знак утилизации означает, что упаковка соответствует природоохранному законодательству Германии.

**Об адаптере переменного тока из комплекта цифрового пианино**

Во избежание повреждения адаптера переменного тока и сетевого шнура соблюдать следующие важные меры предосторожности.

- Не тянуть за шнур с чрезмерной силой.
- Не тянуть за шнур несколько раз подряд.
- Не допускать закручивания шнура у штепселя и у штекера.
- Перед переноской цифрового пианино обязательно вынимать адаптер переменного тока из сетевой розетки.
- Сетевой шнур сматывать и связывать, не наматывая на адаптер переменного тока.

**Правила обращения с адаптером переменного тока**

- Модель AD-E24250LW
1. Прочитать настоящие указания.
  2. Настоящие указания хранить под рукой.
  3. Учесть все предупреждения.
  4. Соблюдать все указания.
  5. Не работать с изделием около воды.
  6. Протирать изделие только сухой тканью.
  7. Не устанавливать изделие у радиаторов, обогревателей, печей, любых иных источников тепла (в т. ч. усилителей).
  8. Пользоваться только приспособлениями и принадлежностями, указанными изготовителем.
  9. Любое обслуживание осуществлять силами квалифицированного обслуживающего персонала. Обслуживание требуется в следующих случаях: повреждение изделия, повреждение сетевого шнура или вилки, попадание в изделие жидкости, попадание в изделие постороннего предмета, попадание изделия под дождь или во влажную среду, нарушение нормальной работы изделия, падение изделия.
  10. Не допускать попадания на изделие брызг и капель. Не ставить на изделие предметов с жидкостью.
  11. Не допускать, чтобы электрическая нагрузка превышала номинальную.
  12. Перед подключением к источнику питания удостовериться, что вокруг сухо.
  13. Проверять, правильно ли изделие ориентировано.
  14. На время грозы, а также если планируется долго не включать изделие, отсоединять его от сети.
  15. Не допускать перекрытия вентиляционных отверстий изделия. Устанавливать изделие в соответствии с указаниями изготовителя.
  16. Следить за местонахождением сетевого шнура: на него не должны наступать, он не должен сильно загигаться, особенно у вилок и розеток, а также в месте подсоединения к изделию.
  17. Адаптер переменного тока должен вставляться в розетку, расположенную как можно ближе к изделию, чтобы в случае крайней необходимости его можно было немедленно отсоединить.

Нижеприведенный символ предупреждает о таком опасном уровне напряжения в корпусе изделия при отсутствии изоляции, который может оказаться достаточным для поражения электрическим током.



Нижеприведенный символ указывает на то, что в документации к изделию имеются важные указания, касающиеся его эксплуатации и обслуживания.



• Воспроизведение содержания данной инструкции, как частично, так и полностью, запрещается. Любое использование содержания данной инструкции, помимо личного пользования, без согласия «CASIO» запрещено законами об авторском праве.

• КОМПАНИЯ «CASIO» НИ ПРИ КАКИХ ОБСТОЯТЕЛЬСТВАХ НЕ НЕСЕТ ОТВЕТСТВЕННОСТИ НИ ЗА КАКОЙ УЩЕРБ (ВКЛЮЧАЯ, В ЧАСТНОСТИ, УБЫТКИ В СВЯЗИ С УПУЩЕННОЙ ВЫГОДОЙ, ПЕРЕРЫВОМ В ДЕЯТЕЛЬНОСТИ, ПОТЕРЕЙ ИНФОРМАЦИИ), ВОЗНИКАЮЩИЙ В РЕЗУЛЬТАТЕ ПОЛЬЗОВАНИЯ ИЛИ НЕВОЗМОЖНОСТИ ПОЛЬЗОВАНИЯ ДАННОЙ ИНСТРУКЦИЕЙ ИЛИ ИЗДЕЛИЕМ, ДАЖЕ ЕСЛИ КОМПАНИЯ «CASIO» БЫЛА УВЕДОМЛЕНА О ВОЗМОЖНОСТИ ТАКОГО УЩЕРБА.

• Содержание данной инструкции может быть изменено без предупреждения.